



Lieferumfang			
	Beschreibung	Art. Nr.	Stk.
1	Stoßdämpfer vorn	TES 1U00/TES 2U00	2
2	Staubschutzmanschette	10216-02	2
3	Distanzscheibe (Kunststoff)	25602-01	2
4	Feder	47010-35	2
5	Distanzscheibe (Gummi)	25601-01	2
6	Oberer Federteller	25618-37	2
7	Abstandshalter oben	24629-60	2
8	Selbstsichernde Flanschnutter M10	24626-01	2
9	Einstellknopf	24631-04	2
10	Einsteller für Verlängerung	24631-03	2
11	Verlängerung 65mm	24632-04	2
12	Einstellrad	24633-01	2
13	Schraube für Einstellrad	24633-02	2
14	Hakenschlüssel	246-39-01	1
15	Hakenschlüssel	24639-03	1
16	Öhlins Aufklebersatz	10207-01	1
17	Betriebsanleitung		1

👁 Hinweis!

Die Abbildungen in dieser Montageanleitung können sich von Ihrem Produkt unterscheiden.

👁 Hinweis!

Unter hohen Temperaturen, während der Lagerung oder des Transportes, können sich Schmiermittel und Schutzöle lösen und die Verpackung verunreinigen. Auch vom Zusammenbau in unserem Werk können Fett- oder Ölreste vorhanden sein. Dies hat keinen Einfluss auf die Funktion Ihres Öhlins Produktes. Reinigen Sie das Öhlins Produkt vor dem Einbau gründlich mit einem Stofflappen.

👁 Hinweis!

Überprüfen Sie den Packungsinhalt, bevor Sie das Produkt montieren. Sollten Teile fehlen, so kontaktieren Sie Ihren Öhlins Händler.

⚠ Warnung!

Bitte lesen Sie vor dem Einbau des Produktes die Öhlins Betriebsanleitung genau durch. Ein Stoßdämpfer ist ein wichtiges technisches Element des Fahrzeuges, welches die Stabilität beeinflusst.

👁 Hinweis!

Wenn das Fahrzeug serienmäßig mit elektronischen Stoßdämpfern ausgestattet ist, verwenden Sie das Öhlins EDC-Cancellation Kit.

ÖHLINS Stoßdämpfer für Tesla Model 3 & Model Y

TES MU00S1 vorn

Montageanleitung



MONTAGEANLEITUNG

⚠Warnung!

Es ist sehr zu empfehlen, dass ein Öhlins Händler die Stoßdämpfer einbaut.

⚠Warnung!

Wenn Sie mit einem angehobenen Fahrzeug arbeiten, stellen Sie sicher, dass es sicher abgestützt ist und nicht umkippen kann.

👁Hinweis!

Schauen Sie stets in die fahrzeugspezifische Betriebsanleitung, wenn Sie Arbeiten am Auto ausführen. Dort erfahren Sie mehr über Montagevorgänge und Einstellwerte.

👁Hinweis!

Reinigen Sie das Fahrzeug sorgfältig vor der Montage der Stoßdämpfer.

1

Heben Sie das Fahrzeug an und stellen Sie es auf geeignete Unterstellböcke.

2

Bauen Sie die Vorderräder aus.

3

Entfernen Sie die unteren Stoßdämpferanbindungen und die Muttern für den Querstabilisator.

👁Hinweis!

Stützen Sie die Radnaben auf jeder Seite des Fahrzeugs ab. Achten Sie dabei darauf, dass die Bremsleitungen nicht beschädigt werden.

4

Lösen Sie den oberen Querlenker und die obere Stoßdämpferanbindung und bauen Sie den Stoßdämpfer aus.

5

Montieren Sie die Staubschutzmanschette (2), die Distanzscheibe aus Kunststoff (3), die Feder (4), die Distanzscheibe aus Kunststoff (5), den oberen Federteller (6), den oberen Abstandshalter (7), die obere Originalhalterung und die Selbstsichernde Flanschmutter M10 (8) gemäß Abb. 1. Ziehen Sie die Selbstsichernde Flanschmutter M10 mit 25Nm an und installieren Sie den

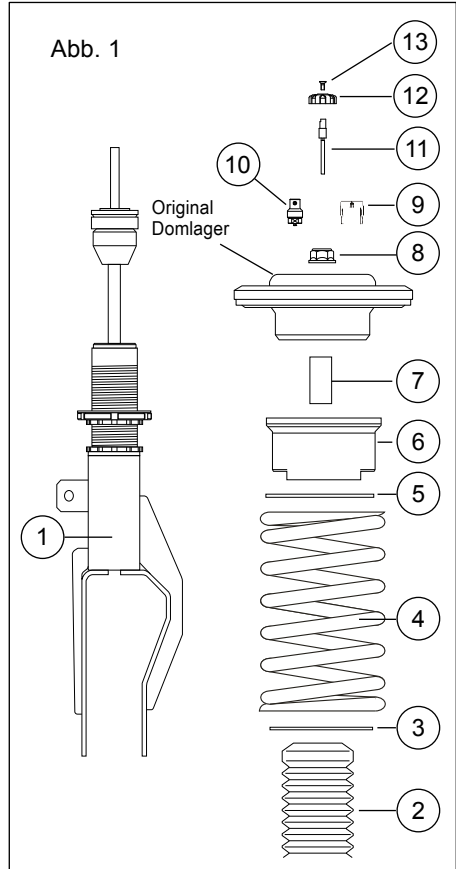

Einstellknopf (9) für Model Y oder den Einsteller für die Verlängerung (10) und die Verlängerung 65mm (11) für Model 3. Ziehen Sie den Einsteller mit 10Nm fest.

👁Hinweis!

Beim Festziehen der oberen Mutter muss der Schaft des Stoßdämpfers mit einem Inbusschlüssel in Position gehalten werden.

MONTAGEANLEITUNG

6

Positionieren Sie den unteren Federteller und die untere Gabelhalterung gemäß Abb. 3 und ziehen Sie diese mit dem Hakenschlüssel fest.

7

Ziehen Sie die oberen Stoßdämpferanbindungen fest.

8

Heben Sie die Radnabe mit einem Wagenheber an, um das Spiel der unteren Anbindung des Stoßdämpfers zu beseitigen. Ziehen Sie die Schrauben der unteren Stoßdämpferanbindung fest.

👁 Hinweis!

Achten Sie darauf, alle Schrauben entsprechend dem vorgegebenen Drehmoment anzuziehen. Überprüfen Sie, dass nichts die Stoßdämpfer am Ein- oder Ausfedervorgang hindert oder diesen beeinflusst. Überprüfen Sie dies über den gesamten Lenkbereich von Anschlag zu Anschlag.

Nur für Tesla Model 3

Bohren Sie ein 9-mm-Loch für die Einstellverlängerung in die vordere Verkleidung des Kofferraums oberhalb der oberen Stoßdämpferhalterung. Siehe Abb. 2.

Ziehen Sie das Einstellrad (12) mit der entsprechenden Schraube (13) fest.

Nur für Tesla Model Y

Um zum Einstellen der vorderen Stoßdämpfer den Einstellknopf zu erreichen, muss die vordere Kofferraumverkleidung zusammen mit dem Schlauch des Behälters der Scheibenwaschanlage auf der linken Seite entfernt werden.

9

Stellen Sie sicher, dass sich nach dem Wechsel der Stoßdämpfer, wieder alle zuvor demontierten Teile am dafür vorgesehenen Platz befinden.

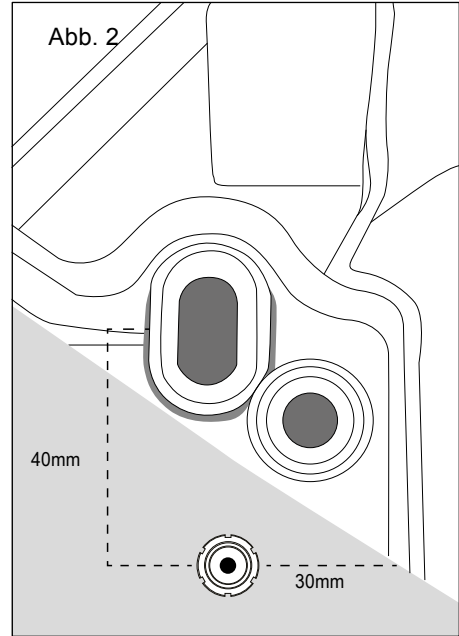

EINSTELLUNGEN

⚠️ Warnung!

Stellen Sie vor der ersten Fahrt sicher, dass die vorhandenen Stoßdämpfereinstellungen mit den von Öhlins empfohlenen Einstellwerten übereinstimmen. Lesen Sie zuerst das Handbuch, bevor Sie Anpassungen und Einstellarbeiten am Stoßdämpfer ausführen. Kontaktieren Sie einen Öhlins Fachhändler, wenn Sie Fragen in Bezug auf die Abstimmung des Stoßdämpfers haben.

Die Federvorspannung beträgt 2mm bei einer freien Länge von 200mm. Daraus ergibt sich eine Einbaulänge von 198mm. Siehe Abb. 3.

EINSTELLWERTE

Zugstufe		
Rennstrecke	2-7	Klicks
Kurvenreiche Strecke	5-10	Klicks
Straße	10-20	Klicks
Federvorspannung	2	mm

Empfohlene Feder

47010-35 (110N/mm)

Die tatsächliche Fahrzeughöhe

Mit der empfohlenen Einstellung der Federvorspannung wird das Fahrzeug gegenüber dem Originalfahrwerk um ca. 20mm abgesenkt.

Je nach Fahrzeugmodell und Ausstattung kann die Höhe variieren. Stellen Sie die Höhenverstellung ein, bis Sie die gewünschte Fahrhöhe erreicht haben. Der empfohlene Einstellbereich für die Höhenverstellung beträgt 230-260 mm.

Öhlins Produkte unterliegen einer kontinuierlichen Verbesserung und Weiterentwicklung. Diese Montageanleitung wurde bis zum Druckschluss so aktuell wie irgend möglich gehalten. Dennoch können geringe Unterschiede zwischen den hier gezeigten und beschriebenen Produkten und der tatsächlich ausgelieferten Ware existieren.

© Öhlins Racing AB. Alle Rechte vorbehalten. Jeglicher Nachdruck oder Verwendung ohne schriftliche Genehmigung von Öhlins Racing AB ist verboten.

Die neuesten Informationen bekommen Sie bei Ihrem Öhlins Importeur. Sollten Sie Fragen zum Inhalt dieser Montageanleitung haben, so kontaktieren Sie Ihren Öhlins Händler.

Öhlins Racing AB
Box 722
S-194 27 Upplands Väsby, Sweden
Phone +46 8 590 025 00
fax +46 8 590 025 80

Teile Nr. MI_TES MU00S1_0
Veröffentlicht am 22.03.2022

Abb. 3

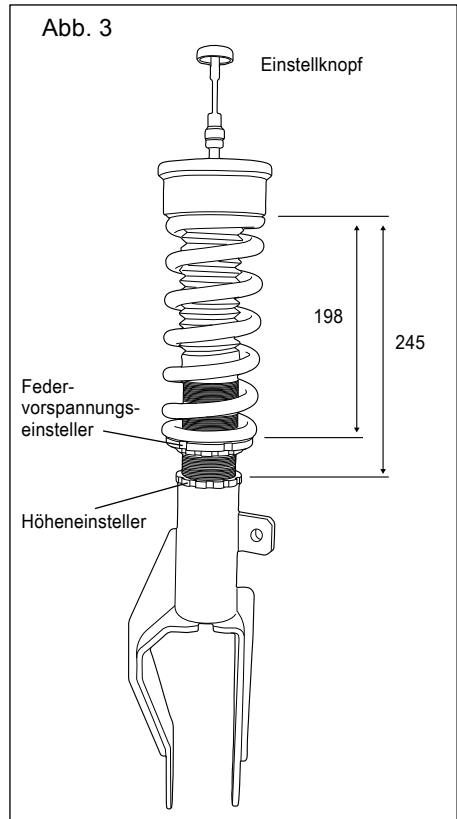

⚠️ Warnung!

Der Einstellbereich für die Federvorspannung beträgt 0-2mm. Die Feder darf nicht stärker vorgespannt werden, da die Windungen bei vollständiger Stauchung der Feder aufeinander aufliegen (coil bind) können. Stellen Sie also sicher, dass die Feder immer vorgespannt ist.



www.ohlins.com



Lieferumfang			
	Beschreibung	Art. Nr.	Stk.
1	Stoßdämpfer hinten	TES 6U00	2
2	Abstandhalter für Gummi-Metall-Lager	24629-61	4
3	Staubschutzmanschette	10216-03	2
4	Kabelbinder	24616-01	4
5	Selbstsichernde Flanschmutter M10	24626-01	2
6	Federvorspannung-Einsteller	24651-13	2
7	Sicherungsmutter M52	24636-03	2
8	Federteller	24635-03	2
9	Distanzscheibe (Kunststoff)	25602-01	2
10	Feder	47000-39	2
11	Distanzscheibe (Gummi)	25601-01	2
12	Oberer Federteller	25618-38	2

👁Hinweis!

Die Abbildungen in dieser Montageanleitung können sich von Ihrem Produkt unterscheiden.

👁Hinweis!

Unter hohen Temperaturen, während der Lagerung oder des Transportes, können sich Schmiermittel und Schutzöle lösen und die Verpackung verunreinigen. Auch vom Zusammenbau in unserem Werk können Fett- oder Ölreste vorhanden sein. Dies hat keinen Einfluss auf die Funktion Ihres Öhlins Produktes. Reinigen Sie das Öhlins Produkt vor dem Einbau gründlich mit einem Stofflappen.

👁Hinweis!

Wenn das Fahrzeug serienmäßig mit elektronischen Stoßdämpfern ausgestattet ist, verwenden Sie das Öhlins-Abschalt-Kit. Die Teilenummer erfahren Sie in den Produkt-News.

👁Hinweis!

Überprüfen Sie den Packungsinhalt, bevor Sie das Produkt montieren. Sollten Teile fehlen, so kontaktieren Sie Ihren Öhlins Händler.

⚠Warnung!

Bitte lesen Sie vor dem Einbau des Produktes die Öhlins Betriebsanleitung genau durch. Ein Stoßdämpfer ist ein wichtiges technisches Element des Fahrzeuges, welches die Stabilität beeinflusst.

ÖHLINS Stoßdämpfer für Tesla Model 3 & Model Y

TES MU00S1 hinten

Montageanleitung



MONTAGEANLEITUNG

⚠️Warnung!

Es ist sehr zu empfehlen, dass ein Öhlins Händler die Stoßdämpfer einbaut.

⚠️Warnung!

Wenn Sie mit einem angehobenen Fahrzeug arbeiten, stellen Sie sicher, dass es sicher abgestützt ist und nicht umkippen kann.

👁️Hinweis!

Schauen Sie stets in die fahrzeugspezifische Betriebsanleitung, wenn Sie Arbeiten am Auto ausführen. Dort erfahren Sie mehr über Montagevorgänge und Einstellwerte.

👁️Hinweis!

Reinigen Sie das Fahrzeug sorgfältig vor der Montage der Stoßdämpfer.

1

Heben Sie das Fahrzeug an und stellen Sie es auf geeignete Unterstellböcke.

2

Bauen Sie die Hinterräder aus.

3

Demontieren Sie die oberen und unteren Stoßdämpferanbindungen und bauen Sie die Stoßdämpfer aus.

4

Demontieren Sie die Feder.

5

Montieren Sie die Sicherungsmutter (7), den Federteller (8), die Distanzscheibe aus Kunststoff (9) auf dem Vorspannungseinsteller (6). Siehe Abb. 2. Montieren Sie den Federteller auf dem Vorspannungseinsteller wie in Abb. 3 dargestellt. Ziehen Sie die Sicherungsmutter mit den Hakenschlüsseln fest.

6

Montieren Sie die Baugruppe des Vorspannungseinstellers (6), die Feder (10), die Distanzscheibe aus Gummi (11) und den oberen Federteller (12) am unteren Querlenker. Tesla Model Y: Verwenden Sie den originalen Federteller aus Gummi

Abb. 1

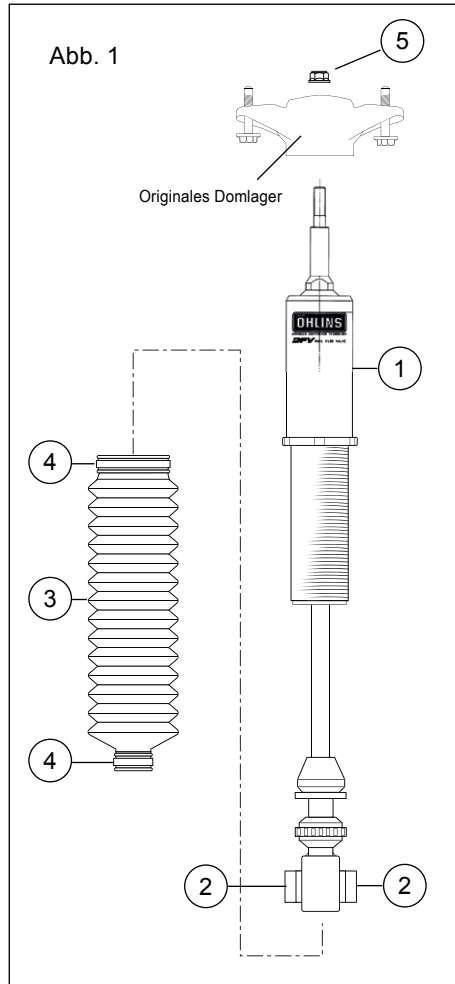

oberhalb des oberen Federtellers (12) wie in Abb. 2 dargestellt. Verwenden Sie keinesfalls den originalen, oberen Federteller am Tesla Model 3.

MONTAGEANLEITUNG

7

Montieren Sie die Staubschutzmanschette (3) mit den Kabelbindern (4) am Öhlins Stoßdämpfer (1) wie in Abb. 1 dargestellt und das originale Domlager zusammen mit der selbstsichernden Flanschnutter M10 (5). Das maximale Anzugsdrehmoment der Mutter beträgt 35Nm.

8

Montieren Sie die Öhlins Stoßdämpfer am Fahrzeug. Ziehen Sie die Schrauben der oberen und unteren Stoßdämpferanbindungen entsprechend den Werksangaben Ihres Fahrzeugs fest.

👁️ **Hinweis!**

Achten Sie darauf, alle Schrauben entsprechend dem vorgegebenen Drehmoment anzuziehen. Überprüfen Sie, dass nichts die Stoßdämpfer am Ein- oder Ausfedervorgang hindert oder diesen beeinflusst. Überprüfen Sie dies über den gesamten Lenkbereich von Anschlag zu Anschlag.

9

Stellen Sie sicher, dass sich nach dem Wechsel der Stoßdämpfer, wieder alle zuvor demontierten Teile am dafür vorgesehenen Platz befinden.

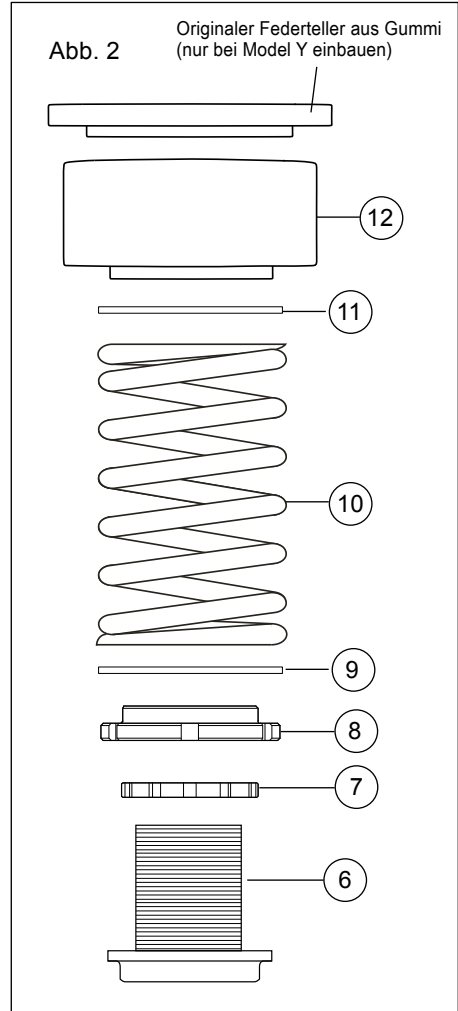

EINSTELLUNGEN

⚠ Warnung!

Stellen Sie vor der ersten Fahrt sicher, dass die vorhandenen Stoßdämpfereinstellungen mit den von Öhlins empfohlenen Einstellwerten übereinstimmen. Lesen Sie zuerst das Handbuch, bevor Sie Anpassungen und Einstellarbeiten am Stoßdämpfer ausführen. Kontaktieren Sie einen Öhlins Fachhändler, wenn Sie Fragen in Bezug auf die Abstimmung des Stoßdämpfers haben.

EINSTELLWERTE

Zugstufe		
Rennstrecke	2-7	Klicks
Kurvenreiche Strecke	5-10	Klicks
Straße	10-20	Klicks
Model 3 Federvorspannung (Höhe X)	25	mm
Model Y Federvorspannung (Höhe X)	20	mm

Empfohlene Feder

47000-39 (120N/mm)

Die tatsächliche Fahrzeughöhe

Mit der empfohlenen Einstellung der Federvorspannung wird das Fahrzeug gegenüber dem Originalfahrwerk um ca. -20mm abgesenkt.

Je nach Fahrzeugmodell und Ausstattung kann die Höhe variieren. Stellen Sie die Höhenverstellung ein, bis Sie die gewünschte

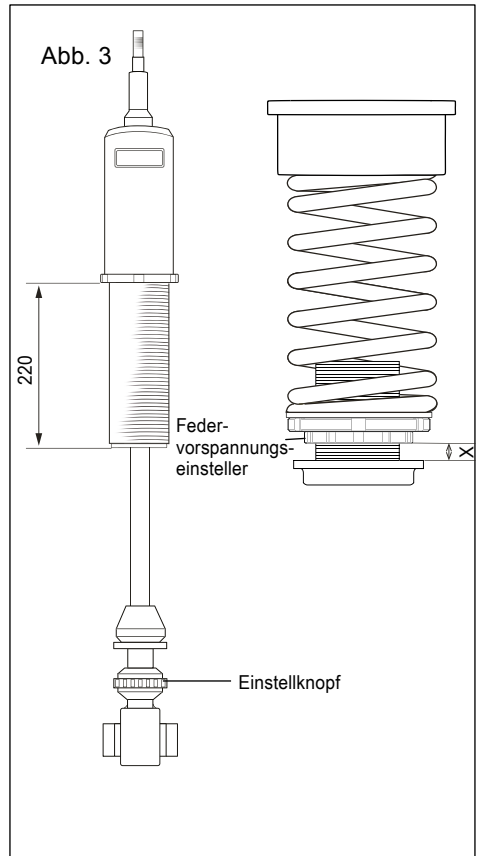

Fahrhöhe erreicht haben. Stellen Sie sicher, dass die Feder immer vorgespannt ist.

Öhlins Produkte unterliegen einer kontinuierlichen Verbesserung und Weiterentwicklung. Diese Montageanleitung wurde bis zum Druckschluss so aktuell wie irgend möglich gehalten. Dennoch können geringe Unterschiede zwischen den hier gezeigten und beschriebenen Produkten und der tatsächlich ausgelieferten Ware existieren.

Die neuesten Informationen bekommen Sie bei Ihrem Öhlins Importeur. Sollten Sie Fragen zum Inhalt dieser Montageanleitung haben, so kontaktieren Sie Ihren Öhlins Händler.

Teile Nr. MI_TES MU00S1_0
Veröffentlicht am 22.03.2022

© Öhlins Racing AB. Alle Rechte vorbehalten. Jeglicher Nachdruck oder Verwendung ohne schriftliche Genehmigung von Öhlins Racing AB ist verboten.

Öhlins Racing AB
Box 722
S-194 27 Upplands Väsby, Sweden
Phone +46 8 590 025 00
fax +46 8 590 025 80



www.ohlins.com